



PLEC DE CLÀUSULES ADMINISTRATIVES I DE PRESCRIPCIONS TÈCNiques QUE REGEIX LA CONTRACTACIÓ DEL SUBMINISTRAMENT I INSTAL·LACIÓ DE BUTAQUES PER A CINQ SALES DE L'EQUIPAMENT DE CINEMES DE CAN CASTELLET

Licitació per procediment obert, d'acord amb les Instruccions Internes de Contractació de CLAUS, S.A.

QUADRE-RESUM DE LES CARACTERÍSTIQUES DEL PROCEDIMENT DE LICITACIÓ

- 1.- VALOR ESTIMAT DEL CONTRACTE:** 89.250,00 EUROS (IVA exclòs)
- 2.- PRESSUPOST DE LICITACIÓ:** 89.250,00 EUROS (IVA exclòs)
- 3.- LLOC DE LLIURAMENT I INSTAL·LACIÓ:** Equipament de Cinemes de Can Castellet, Carrer Jaume I, núm. 26-28, de Sant Boi de Llobregat (Barcelona).
- 4.- GARANTIA PROVISIONAL:** No.
- 5.- GARANTIA DEFINITIVA:** No
- 6.- Solvència dels licitadors:** D'acord amb allò establert a les Instruccions Internes de Contractació de CLAUS, S.A., publicades al Perfil del Contractant.
- 7.- PRESENTACIÓ I RECEPCIÓ DE PROPOSTES:**
Lloc: Oficines de CLAUS, S.A.
Plaça de l'Ajuntament, 14, 1r-2a
Sant Boi de Llobregat (Barcelona)

Data: Del 10 al 20 de juliol de 2009 (l'hora límit per a la presentació de proposicions el darrer dia serà les 14.00 hores).
- 8.- OBERTURA DE PROPOSTES ECONÒMIQUES**
Lloc: Oficines de CLAUS, S.A.
Plaça de l'Ajuntament, 14, 1r-2a
Sant Boi de Llobregat (Barcelona)

Data: 21 de juliol de 2009. L'acte d'obertura d'ofertes no tindrà caràcter públic.

1. ANTECEDENTS

La Societat municipal Companyia Local d'Actuacions Urbanístiques Santboianes, S.A. (en endavant CLAUS, S.A.) fou creada pel Ple de l'Ajuntament de Sant Boi de Llobregat i té encomanades, entre d'altres i segons es recull en els seus estatuts, la construcció de qualsevol mena d'immobles, espais públics o equipaments, així com totes aquelles operacions annexes, necessàries i conseqüents amb aquesta.

En l'actualitat la societat municipal està desenvolupant l'encàrrec aprovat per la Junta de Govern Local de l'Ajuntament de Sant Boi de Llobregat de data 21 de novembre de 2005, modificat per acord d'aquest mateix òrgan de data 22 de desembre de 2008, relatiu a la gestió integral de l'actuació "Cinemes Can Castellet", consistents en la redacció del projecte executiu, direcció facultativa i execució de les obres de construcció d'un equipament en terrenys de domini públic, situats al c/ Jaume, 26-28.

El present procediment s'endega atesa la necessitat d'habilitar les cinc sales de cinema del referit equipament amb el mobiliari necessari per al desenvolupament de l'activitat per a la que serà destinat.

2. RÈGIM JURÍDIC, NATURALES A DEL CONTRACTE I PROCEDIMENT D'ADJUDICACIÓ

La societat municipal CLAUS, S.A. proposa la celebració d'aquest contracte en la seva condició de Poder Adjudicador, d'acord amb el previst a l'article 3.3 de la Llei 30/2007, de 30 d'octubre, de Contractes del Sector Públic (LCSP).

En atenció al seu import, aquest contracte no està subjecte a regulació harmonitzada, motiu pel qual li seran d'aplicació les Instruccions Internes de la Contractació de CLAUS, S.A., aprovades pel Consell d'Administració de la societat en data de 16 de setembre de 2008 i publicades al Perfil del Contractant.

El contracte a subscriure té naturalesa privada i l'adjudicació s'efectuarà pel procediment obert, d'acord amb allò establert a les referides Instruccions Internes de Contractació, considerant el fet que les prestacions que han de ser contractades estan definides amb suficient concreció.

3. OBJECTE DEL CONTRACTE

És objecte d'aquest Plec la contractació dels subministraments que es relacionen i descriuen a continuació, així com els serveis necessaris per a la seva instal·lació:

- **564 butaques** per a 5 sales de cinema, distribuïdes d'acord amb els plànols que s'adjunten com a Annex 1. Atès que aquests plànols són segons projecte, restarà pendent la comprovació de les mides definitives en el moment de la formalització del contracte per part del licitador que resulti adjudicatari.

A) Característiques tècniques que han de tenir les butaques:

- 2 costats de polipropilè negre injectat de 80 mm. per a fixar a grada amb peus
- Alçada de butaca: 115 cm. (inclòs el reposa caps)

- Seient abatible per doble resort amb carcassa de polipropilè injectat negre
- Amplada entre eixos: 58 cm. mínim
- Braç ample amb posa gots integrat de color negre
- Reposa caps de 14 cm. d'alçada, extraïble
- Carcassa de respalller de polipropilè sense entapissar
- Numeració de butaca serigrafiada en el reposa caps
- Numeració de fila standard

Les butaques hauran de ser reclinables fixes per poder-les adaptar a qualsevol posició i superfície.

També hauran d'adaptar-se a les grades existents, les dimensions de la seva secció són les següents (segons projecte executiu, pot variar sensiblement a obra):

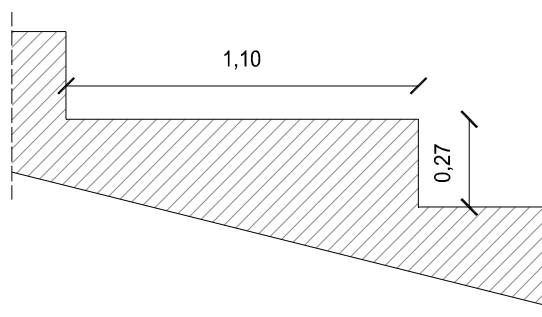

B) Característiques tècniques dels components de les butaques:

- Teixit: Color: Negre/gris fosc + barrera cortafocs
Composició: Trevira CS 100%
Pes: Aprox. 200 gr./m²
Solidesa a la llum: Xerotest 5/6
Classe M1
- Escuma de poliuretà: Densitat: Seient: 65 Kgr. /m³
Respatller: 54 Kgr./m³
- Estructura d'injecció.
Polipropilè copolímer d'alt impacte.
Resistència al desgarrament DIN 53455
Resistència a l'impacte DIN 53453
Resistència a la flexió DIN 53452

CLAUS, S.A. es reserva la possibilitat d'ampliar o reduir, en cas de necessitat i per ajustos del projecte, el nombre de butaques objecte del contracte en una quantitat no superior a quaranta, en el cas d'ampliació, i de quinze, en el cas de reducció. Aquest fet incrementarà o reduirà el preu del contracte en atenció al preu unitari de butaca facilitat pel licitador que resulti adjudicatari.

4. PREU DEL CONTRACTE

El preu màxim de la totalitat de la contractació del subministrament i la instal·lació es fixa en la quantitat de **89.250,00€ (IVA exclòs)**, 103.530,00€ amb IVA.

Els licitadors hauran d'igualar o disminuir en la seva oferta l'esmentada quantitat. No s'admetran les ofertes que excedeixin d'aquest pressupost.

En l'oferta econòmica a presentar pels licitadors l'IVA figurarà com a partida independent i per la comparació de l'element preu en les ofertes es tindrà únicament en compte el preu sense IVA de cadascuna d'elles.

A tots els efectes, s'entendrà que les ofertes presentades pels licitadors comprenen també les despeses de transport i demés que es produeixin fins al lliurament dels bens.

El preu consignat en l'oferta és indiscutible, no admetent-se cap prova d'insuficiència i comporta tots els conceptes abans assenyalats.

L'adjudicatari no tindrà dret a indemnització per causa de pèrdues, avaries o perjudicis ocasionats en els béns abans del seu lliurament a CLAUS, S.A. en el dia i lloc que s'assenyali en el contracte.

5. PAGAMENT DEL PREU

Un cop efectuat el lliurament dels béns i realitzada la seva instal·lació, tindrà lloc en el termini d'un mes la recepció formal per part de CLAUS, S.A.. Aquest termini haurà de permetre verificar que el contingut de la prestació realitzada s'ajusta al preu convingut en els termes contractuals.

L'adjudicatari tindrà dret a l'abonament del preu contractual en els termes següents:

- Un 25% de l'import (IVA inclòs) en el moment de la formalització del contracte.
- Un 50% de l'import (IVA inclòs) un cop efectuat el lliurament dels bens i realitzada la instal·lació, prèvia presentació de les factures justificatives del subministrament i la instal·lació realitzats
- El 25% restant (IVA inclòs) en el moment en que es produeixi la recepció formal per part de CLAUS, S.A.

6. TERMINI I LLOC DE LLIURAMENT DELS BENS

El contractista haurà de fer lliurament efectiu dels béns en l'equipament de Can Castellet, situat al carrer Jaume I, 26-28, de Sant Boi de Llobregat, on procedirà a continuació a la seva instal·lació.

La data de lliurament i instal·lació efectivament realitzada serà la que es fixi en el contracte, que en tot cas es concretarà abans del dia 9 de novembre de 2009.

7. CAPACITAT PER A CONTRACTAR

D'acord amb allò establert a les Instruccions internes de Contractació, podran prendre part a la licitació les persones naturals o jurídiques, de naturalesa pública o privada, espanyoles o estrangeres, que tinguin plena capacitat d'obrar i acreditin la seva solvència econòmica, financera i tècnica o professional i no es trobin incursos en alguna de les causes de prohibició de

contractar que preveu l'article 49 de la LCSP. Aquests requisits hauran de concórrer en el moment de finalització del termini de presentació d'ofertes.

Pel que fa als contractes adjudicats, aquests requisits seran exigibles al contractista durant tot el seu període de vigència. La seva pèrdua podria arribar a comportar la resolució del contracte.

8.SUBMISSIÓ I ACCEPTACIÓ D'OBLIGACIONS

Els licitadors hauran de manifestar que coneixen i accepten totes i cadascuna de les obligacions exigides al present plec de clàusules administratives i prescripcions tècniques, així com la resta de documents contractuals i normativa aplicable, per a la qual cosa aportaran una declaració responsable inclosa al sobre de la documentació administrativa que s'exigeix.

9. PUBLICACIÓ DE L'ANUNCI

La convocatòria del procediment es realitzarà mitjançant anunci publicat al Perfil del Contractant (www.claussantboi.cat).

10. TERMINI I LLOC PER A LA PRESENTACIÓ DE PROPOSTES

Els interessats a concórrer a la licitació hauran de presentar les seves propostes dins del termini comprès del 9 al 20 de juliol de 2009, coincidint el primer dels dies amb el de la publicació de l'anunci en el Perfil del Contractant.

Les ofertes es presentaran en sobre tancat al Registre d'Entrada de CLAUS, S.A., situat a la Plaça de l'Ajuntament, núm. 14, 1r-2a., de Sant Boi de Llobregat (Barcelona).

11. ADMINSIBILITAT DE VARIANTS O MILLORES

Els licitadors podran presentar millores respecte de les característiques tècniques dels béns, les quals hauran d'estar incloses en el valor del contracte.

12. DOCUMENTACIÓ A PRESENTAR PER CONCÓRRER A LA LICITACIÓ

Els licitadors hauran de presentar la documentació relacionada a continuació davant el Registre d'Entrada de CLAUS, S.A.

A l'anvers dels dos sobres s'haurà d'expressar:

"PRESENTACIÓ D'OFERTA PER A LA CONTRACTACIÓ DEL SUBMINISTRAMENT I INSTAL·LACIÓ DE BUTAQUES PER A CINQ SALES DE L'EQUIPAMENT DE CINEMES DE CAN CASTELLET, PROMOGUDA PER LA COMPANYIA LOCAL D'ACTUACIONS URBANÍSTIQUES SANTBOIANES, S.A. MUNICIPAL

SOBRE Nº QUE PRESENTA L'EMPRESA

SIGNAT PEL REPRESENTANT.....”.

La documentació d'aquests sobres ha de presentar-se en qualsevol de les llengües cooficials de Catalunya i ha de ser original o estar degudament compulsada.

A. Documentació que ha de contenir el sobre número 1:

1. Còpia de l'escriptura de constitució de la societat, degudament inscrita al Registre Mercantil, així com les successives modificacions estatutàries que configuren l'actual redacció dels estatuts socials, a partir dels quals es pugui deduir clarament que l'objecte social de la societat té relació directa amb l'objecte del contracte.

2. Fotocopia del DNI o NIF del proponent, tant si actua en nom propi com si ho fa en representació d'una empresa.

3. Còpia dels poders acreditatius de la capacitat jurídica de la persona que signa la proposta econòmica, en relació als quals caldrà acompanyar també una declaració responsable relativa a la seva vigència.

4. S'acreditarà la solvència tècnica mitjançant relació dels principals subministraments i instal·lacions efectuats durant els cinc últims anys.

5. S'acreditarà la solvència econòmica i financera mitjançant la justificació de l'existència d'una assegurança d'indemnització per riscos professionals.

6. Declaració responsable manifestant que no es troba incurs en cap de les prohibicions per contractar previstes a l'article 49 de la LCSP i que està al corrent del compliment de les obligacions tributàries i amb la Seguretat Social.

7. Declaració responsable manifestant expressament la submissió del licitador a totes i cadascuna de les exigències recollides en aquest plec de clàusules administratives i de prescripcions tècniques particulars, així com a la resta de documents contractuals i a la normativa aplicable.

B. Documentació que ha de contenir el sobre número 2:

1. Proposició econòmica ajustada al següent model:

“El Sr./a....., amb DNI....., actuant en representació de l'empresa....., o en nom propi), assabentat de la licitació per al subministrament i instal·lació de butaques per a cinc sales de l'equipament de cinemes de Can Castellet, promoguda per CLAUS, S.A., convocat pel procediment obert, i amb plena submissió al contingut del plec de clàusules administratives i prescripcions tècniques que regeix la present contractació,

FAIG CONSTAR:

Que reuneix totes i cadascuna de les condicions exigides en el plec de clàusules.

Que es compromet a la realització de l'objecte de l'esmentat plec i que presenta oferta en els següents termes:

- Subministrament i instal·lació de butaques de sala:

a).....(detallar tots els components de l'oferta) per un import total de€ (ASSENYALAR EN NOMBRES I LLETRES), (IVA exclòs),€ amb IVA.

b) Preu unitari€ (IVA exclòs),€ amb IVA

Lloc, data i signatura”

2. Catàleg i documentació tècnica en la qual constin les característiques dels béns ofertats.

3. Millores proposades

4. Tota la documentació addicional que es cregui necessària i complementària per a la seva valoració.

5. Documentació acreditativa que la butaca compleix amb la normativa vigent, amb l'aportació dels certificats dels elements sòlids (seients, respallers i peus), del teixit, de l'escuma i la barrera antifoc.

13. OBERTURA DE PLIQUES

Un cop finalitzat el termini per a la presentació de proposicions es procedirà el dia 21 de juliol de 2009 a l'obertura de les ofertes per part de la Mesa de Contractació. Aquest acte no tindrà caràcter públic.

Es procedirà a l'estudi de la documentació administrativa presentada, i aquelles deficiències o mancances que s'hagin observat seran expressades en l'acta de la reunió per si és procedent la seva esmena per part del licitador. A continuació es procedirà a l'obertura del sobre que inclou la proposta econòmica.

Acabat l'acte les proposicions es sotmetran a estudi tècnic, per tal de verificar que les ofertes compleixen amb les especificacions tècniques del Plec.

Correspondrà a la gerència l'elevació de la proposta d'adjudicació del contracte a l'òrgan competent, d'acord amb allò previst a les Instruccions Internes de Contractació.

En la proposta d'adjudicació figurarà l'ordre de prelación dels licitadors que han formulat una proposta admissible, amb les puntuacions que han obtingut. Les propostes d'adjudicació no generaran cap dret mentre no es dicti la resolució d'adjudicació.

14. COMPOSICIÓ DE LA MESA DE CONTRACTACIÓ

La Mesa de contractació assistirà a l'òrgan de contractació i estarà composta per:

- Per un/a president/a (el/la Gerent de la societat o la persona de la plantilla de CLAUS en qui delegui) amb veu i vot
- Per un vocal membre de la plantilla municipal designat per la gerència, amb veu i vot
- Pels membres del consell d'administració que ho desitgin, amb veu i vot
- Per un/a secretari/a (el/la secretari/a del Consell d'Administració o persona que el/la representi) amb veu però sense vot

15. CRITERIS PER A L'ADJUDICACIÓ

Els criteris en base als quals es durà a terme la valoració de les proposicions seran els següents:

Per l'oferta econòmica del subministrament i instal·lació dels equips: s'atorgaran 2 punts per cada 1.000 € de reducció respecte del preu de licitació (IVA exclòs), fins a un màxim de 25 punts.

Per cada any de garantia per defectes de fabricació i d'instal·lació del material subministrat i instal·lat: 2 punts per any de garantia.

Pel lliurament de butaques de reposició sense cost: 1 punt per cada dos butaques que es lliurin.

Per disposar del certificat de qualitat ISO 9001: 1 punt

Per disposar del certificat de gestió medi ambiental ISO 14001: 1 punt

16. ADJUDICACIÓ DEL CONTRACTE

L'adjudicació s'efectuarà a l'oferta econòmicament més avantatjosa, entesa aquesta com aquella que en el seu conjunt sigui millor.

L'adjudicació tindrà lloc dins del termini de 15 dies següents a la data d'obertura d'ofertes per part de la Mesa de Contractació i correspondrà a l'òrgan competent d'acord amb allò previst a les Instruccions Internes de Contractació.

L'adjudicació es notificarà al licitador que resulti adjudicatari i es publicarà al Perfil del Contractant.

17. PERFECCIONAMENT I FORMALITZACIÓ DEL CONTRACTE

El contracte es perfeccionarà mitjançant la seva formalització en document privat, que tindrà lloc dintre dels 10 dies següents a la notificació de l'acord d'adjudicació al licitador que resulti adjudicatari.

18. GARANTIES

S'exonera als licitadors en el present procediment de la presentació de garantia provisional, així com de la garantia definitiva en el cas del licitador que resulti adjudicatari del contracte.

No obstant això s'estableix el pagament del preu de manera fraccionada per tal de garantir el correcte compliment de la prestació per part de l'adjudicatari.

19. DESPESES A CÀRREC DE L'ADJUDICATARI

L'adjudicatari estarà obligat a satisfer tots els impostos, contribucions i taxes que gravin directa o indirectament el contracte i la seva execució. Anirà també a càrrec de l'adjudicatari qualsevol altra despesa derivada de l'adjudicació del contracte.

A tots els efectes, s'entendrà que l'oferta presentada per l'adjudicatari comprèn també les despeses de transport i demés que es produeixin fins al lliurament i instal·lació dels béns.

20. DOCUMENTS CONTRACTUALS

Tenen la consideració de documents contractuals els següents:

- L'acord d'adjudicació per part de l'òrgan competent
- El present Plec
- Les Instruccions Internes de Contractació de CLAUS, S.A.
- La proposició econòmica i tècnica presentada pel licitador
- El contracte privat en que es formalitzi l'adjudicació
- Les modificacions que es puguin acordar relatives al contingut de l'adjudicació.

21. OBLIGACIONS DEL CONTRACTISTA

El contractista haurà de fer lliurament i instal·lació dels béns en el termini establert i amb les característiques adjudicades.

El contractista haurà de respondre dels danys que es produeixin en els béns abans dels lliurament i recepció per part de CLAUS, S.A., així com respondre dels vicis o defectes que tinguin els béns subministrats i dels danys i perjudicis que es puguin provocar a tercers com a conseqüència de l'execució del contracte.

El contractista restarà obligat al compliment de les disposicions vigents en matèria laboral, de seguretat social i de seguretat i higiene en el treball.

22. MODIFICACIÓ DEL CONTRACTE

Una vegada perfeccionat el contracte només es podran introduir modificacions per atendre causes imprevistes prèvia justificació en l'expedient de la seva necessitat.

Quan es produeixi un augment, reducció o supressió de les unitats de béns que integren el subministrament o la substitució d'uns béns per uns altres, sempre que estiguin compresos dins del contracte, les modificacions seran obligatòries per al contractista. El contractista podrà reclamar indemnització pel supòsit de supressió o reducció d'unitats o classes de béns sempre que les modificacions representin més d'un 20% del preu primitiu del contracte amb exclusió de l'IVA.

23. CESSIÓ

És admissible la cessió del contracte sempre que les qualitats tècniques o personals del cedent no hagin estat la raó determinant de l'adjudicació. En tot cas serà condició necessària l'autorització prèvia per part de CLAUS, S.A.

Aquesta cessió serà exercitada sota l'exclusiva responsabilitat, risc i benefici del contractista i sense que aquesta circumstància suposi en cap cas la pèrdua de responsabilitat d'aquest davant CLAUS, S.A.

24. COMPETÈNCIA JURISDICCIONAL

Les parts sotmetran els litigis que puguin sorgir amb motiu o com a conseqüència de l'execució del contracte als òrgans corresponents de l'ordre jurisdiccional civil, en atenció al caràcter privat del mateix. Seran competents en qualsevol cas els Jutjats de la ciutat de Sant Boi de Llobregat.